



Scheda Tecnica Parete

MODULO JJ cod. SE200LR40LRcgVap

VOCE DI CAPITOLATO

Parete Esterna strutturale a secco con sistema Jendy Joss® denominato MODULO JJ ad elevate prestazioni termo-acustiche, composta da moduli portanti "preassemblati" in stabilimento, progettati e realizzati a misura, con eventuale impiantistica elettrica ed idraulica già predisposta.

La parete ha uno spessore complessivo di **278mm** è composta da una struttura prefabbricata dotata di idonee predisposizioni per l'innesto di solaio prefabbricato a secco in sommità e fissaggio al piede.

La parete complessivamente è dotata di trasmittanza termica lineare massima $U=0,142$ W/mqK, trasmittanza termica periodica massima $Y_{i.e}=0,0438$ W/mqK, fattore di attenuazione dell'onda termica di 0,438, sfasamento estivo di 8h 1', componenti riciclati e riciclabili secondo direttive CAM, è **pronta e predisposta per l'applicazione di rivestimento, facciata ventilata con qualsiasi materiale di finitura, rasatura realizzata in opera oppure pannello con rasatura armata ed intonachino già realizzati in stabilimento senza quindi necessità di ponteggi in cantiere.**

I moduli sono composti da una orditura metallica formata da guide orizzontali e montanti verticali di acciaio zincato di sezione variabile, spessore 12/10mm, larghezza 200mm, passo massimo 600mm opportunamente assemblati, dotati di idonee forometrie necessarie ai fissaggi ed all'assemblaggio.

La pannellatura di ogni modulo è costituita da uno strato di lastre in cemento alleggerito fibrorinforzato di spessore 12,5mm per lato, avvitate all'orditura metallica con apposite viti zincate, autofresanti ed autoforanti sottoposte a trattamento anticorrosione che garantisce una resistenza alla nebbia salina di 1.000 ore.

Nell'intercapedine di ogni modulo è inserito un materassino di lana di roccia dello spessore di 180mm e densità 70 kg/m³ con funzione di isolamento termoacustico.

Tutte le lastre in cemento alleggerito fibrorinforzato hanno elevate caratteristiche di resistenza meccanica, isolamento termico, resistenza all'acqua, Classe A1 di Reazione al Fuoco, limitate dilatazioni termiche per applicazione in ambienti esterni e direttamente a contatto con l'acqua prima della finitura.

Il MODULO_JJ è dotato di due o più connettori composti da elementi estrusi in alluminio con possibilità di regolazione verticale grazie ai quali viene sollevato ed appeso alle staffe/mensole. Ogni modulo prevede poi un sistema di "immaschiamento" per il fissaggio di ogni modulo adiacente.

Internamente sarà realizzata una placcatura in opera con cartongesso da 12,5mm accoppiato lamina di alluminio come barriera al vapore e con 40mm di lana di roccia di densità 90kg/mc con funzione di isolamento termoacustico. L'applicazione prevede il fissaggio tramite viti autoperforanti e/o collante e/o apposita schiuma poliuretanic. Si adatterà una tradizionale stuccatura dei giunti, degli angoli e della testa delle viti per la lastra in cartongesso, in modo da ottenere una superficie pronta per la carteggiatura e tinteggiatura.

Verranno realizzati giunti di dilatazione ogni 12m lineari, sia orizzontalmente che verticalmente.

Computazione vuoto per pieno < 4,00mq con inclusione della formazione del foro-muro con spalletta realizzata con lastra in cemento alleggerito fibrorinforzato.



STRUTTURALE





Scheda Tecnica Parete

MODULO JJ cod.SE200LR40LRcgVap

PARETE	u.m.	Valore
Spessore totale della parete	mm	278
Altezza e larghezza moduli	m	a misura
Peso indicativo della parete al mq	kg	73,00
Reazione al fuoco della superficie esterna ed interna	Classe	A ₁ – A _{2s1,d0}
Trasmittanza	W/m ² K	0,142
Trasmittanza periodica invernale ed estiva	W/m ² K	0,062
Fattore di attenuazione invernale ed estivo	–	0,439/0,438
Sfasamento estivo	ore	8h 1'
Isolamento acustico	dB	> 57 dB
Superficie interna	–	Placcatura in cartongesso
Superficie esterna	–	Rasatura ed intonachino, Rivestimento, Facciata ventilata

STRUTTURA METALLICA	u.m.	Valore
Profondità dell'orditura metallica	mm	200
Interasse tra i montanti	mm	600
Spessore acciaio	mm	12/10 20/10
Qualità acciaio	–	S280GD o DX51
Zincatura	–	> Z100

LASTRE CEMENTO ALLEGGERITO FIBRORINFORZATO	u.m.	Valore
Spessore	mm	12,5
Altezza	mm	2.000–2.400
Larghezza	mm	1.200
Densità	Kg/m ³	1.150
Classe di Reazione al fuoco (EN 13501)	classe	A1
Impermeabilità (UNI EN 12467)	W/mK	0,35

ISOLANTE TERMO-ACUSTICO	u.m.	Valore
Tipologia	–	Lana di Roccia
Spessore	mm	180
Larghezza	mm	600
Densità	Kg/m ³	70
Conducibilità termica dichiarata	λ _d	0,035



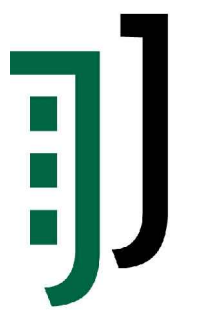

Scheda Tecnica Parete

MODULO JJ cod.SE200LR40LRcgVap

STRUTTURALE

Sezione verticale su infisso

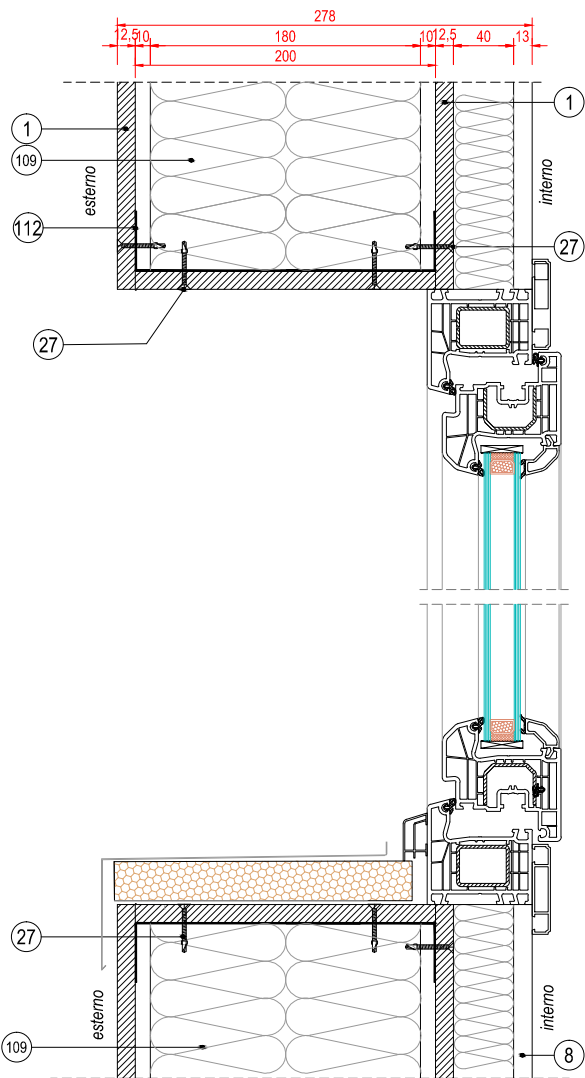

Sezione verticale su solaio

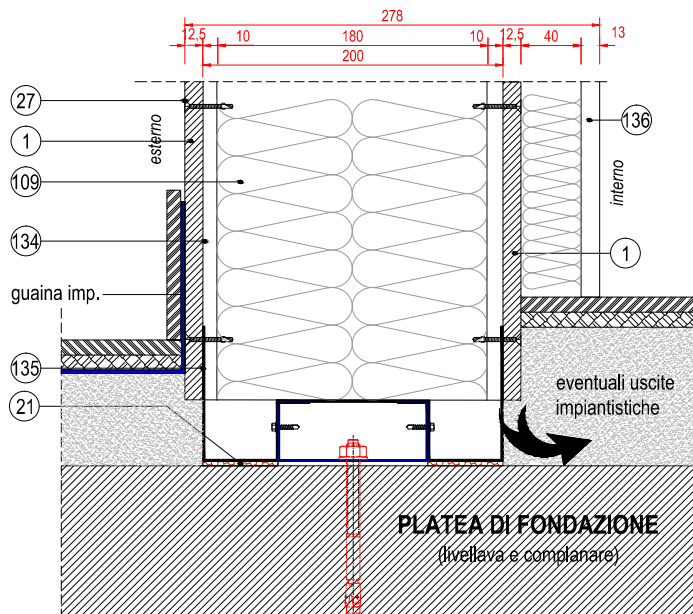

Sezione Orizzontale
"immaschiamento MODULI"

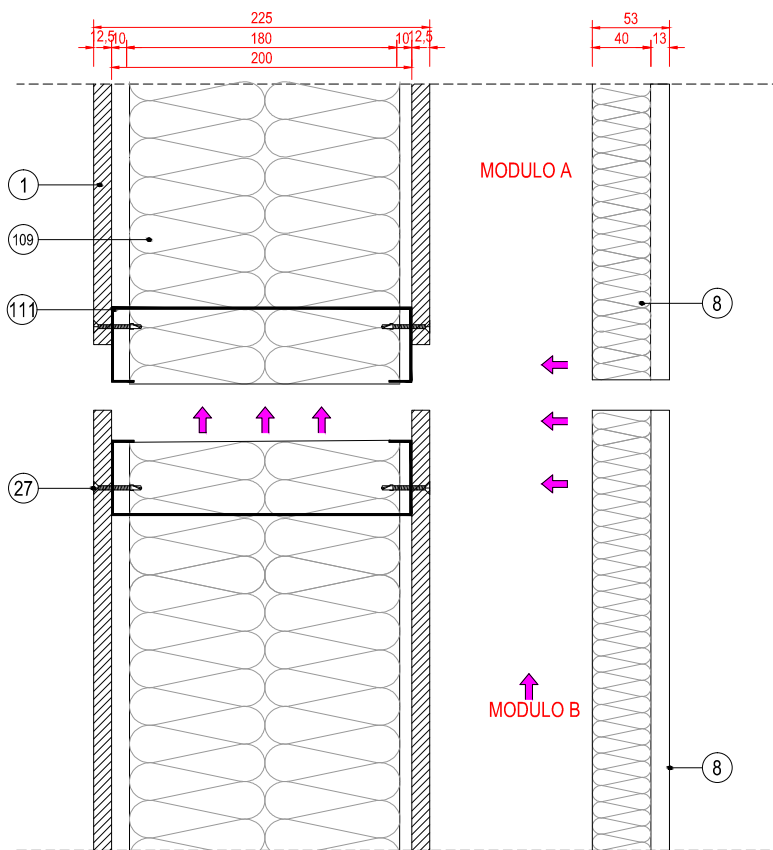

Legenda

n.	cod.	Descrizione
1	LCAF 12,5	Lastra in cemento alleggerito fibrorinforzato sp.12,5mm
8	40LRcg	Cartongesso da 13mm con barriera al vapore accoppiato con 40mm LR
24	Stucco cg	Stucco superficiale base gesso
27	VT4,2*32	Vite per lastra cemento
41	Rete cg	Retina da 5cm per le fughe delle lastre in cartongesso
109	LR70	Lana di Roccia di spessore 180mm, densità 70kg/mc
111	M170S12	Montante di sezione 50*200*50mm, spess. 12/10mm
112	G170S12	Guida inferiore di sezione ad "U" o "M" da 200mm, spessore 12/10



Scheda Tecnica Parete

MODULO JJ cod.SE200LR40LRcgVap



FASI DI MONTAGGIO

1. La platea dovrà essere perfettamente complanare e priva di irregolarità, in corrispondenza delle aree in cui saranno posizionate le pareti strutturali è opportuno verificare perfettamente le quote del calcestruzzo eventualmente utilizzando delle guide/dime in fase di getto.
2. Utilizzando idonea strumentazione, verificare e segnare la posizione delle pareti e dei relativi profili di fissaggio dei moduli a terra.
3. Tassellare la guida di partenza da 100mm sulla platea del piano terra nella posizione segnata.
4. Alzare il primo MODULO JJ con sollevatore (gru, muletto, merlo, camion-gru) ed Iniziare il posizionamento partendo da un angolo secondo la sequenza di montaggio concordata e riportata su appositi elaborati grafici.
5. Ogni MODULO_JJ, una volta posizionato correttamente, dovrà essere fissato alla guida inferiore con idonee viti autofilettanti 6.3*22 tramite idonei fori predisposti.
6. Ogni MODULO_JJ, dovrà inoltre "immaschiarsi" al modulo adiacente al quale dovrà essere fissato con viti VT4.0*32.
7. Le aperture saranno progettate a seconda delle opportunità e delle dimensioni, possono essere già predisposte su un modulo oppure i soprafinestre e sottofinestre possono essere moduli "a misura" da assemblare in seguito alla realizzazione degli imbotti verticali.
8. Superiormente i moduli sono dotati di un vano in cui dovrà "incastrarsi" la guida del solaio, anch'essa da fissare poi con idonee viti autofilettanti 6.3*22 tramite idonei fori predisposti.
9. Internamente andranno applicate in opera le lastre in cartongesso accoppiate con 40mm di lana di roccia da fissare direttamente al modulo sottostante con colle/schiuma e fissaggio meccanico.
10. Stuccare la lastra in cartongesso in maniera tradizionale con stucco a base gesso ed interposta retina da 5cm nei giunti.
10. Esternamente la parete esterna è pronta per la finitura oppure prevede rasatura armata ed intonachino colorato già predisposti sulla superficie esterna in stabilimento.
11. In caso di facciata ventilata si dovrà prevedere un sistema di tenuta aria-acqua solitamente con un telo di fondo per la tenuta all'acqua.
12. Ogni 12 metri lineari andrà realizzato un giunto di dilatazione elastico con idoneo sigillante elastico, sia in senso orizzontale che verticale.





Predisp. Impianti ed Aperture

Scheda Tecnica Parete MODULO JJ cod.SE200LR40LRcgVap



STRUTTURALE



Montaggio su platea

Edifici multipiano



Jendy Joss Building S.r.l. Via Menarini 21/23/25 - 40054 Budrio (BO) • tel 051 80.39.56
web www.jendyjoss.com • e-mail info@jendyjoss.com • legalmail.jendyjoss@legalmail.it
C.F./P.I. 03033781208 • Capitale Sociale € 550.000,00 i.v. • REA 486315

RELAZIONE DI PROGETTO - ANALISI INVOLUCRO OPACO

DATI DEL PROGETTO

Nome del progetto	PARETE ESTERNA STRUTT, cod. MODULO JJ SE200R40LRcgVap
Committente	
Indirizzo	
Telefono	
E-mail	
Calcolo eseguito da	Ufficio Tecnico JENDY JOSS
Commento	Schede Tecniche

DATI DELL'EDIFICIO

Tipologia di intervento	Nuova costruzione
Data di richiesta titolo abilitativo	Dal 01-Gennaio-2021
Destinazione d'uso	Privato
Zona climatica	E

	Coperture	Pareti	Pavimenti
Trasmittanza dell'edificio di riferimento U_{rif} [W/m ² K]	0,22	0,26	0,26

ELENCO DEI SIMBOLI

Grandezza	Simbolo	Unità di misura
Temperatura dell'aria esterna	θ_e	°C
Pressione di vapore dell'aria esterna	P_e	Pa
Umidità relativa dell'aria esterna	UR_e	%
Temperatura dell'aria interna	θ_i	°C
Pressione di vapore dell'aria interna	P_i	Pa
Umidità relativa dell'aria interna	UR_i	%
Pressione di vapore superficiale minima per rischio muffa	P_{sm}	Pa
Temperatura superficiale minima per rischio muffa	θ_{sm}	°C
Temperatura superficiale minima di condensazione	θ_{sc}	°C
Fattore di temperatura per rischio muffa	fR_{sm}	-
Fattore di temperatura di condensazione	fR_{sc}	-

Spessore	s	m
Densità	ρ	kg/m ³
Conduttività	λ	W/mK
Calore specifico	c_p	J/kgK
Fattore di resistenza al vapore	μ	-
Massa superficiale	m_s	kg/m ²
Resistenza termica invernale	R_i	m ² K/W
Spessore equivalente d'aria	S_D	m
Diffusività	α	m ² /Ms

Verifica superata	✓	-
Verifica non superata	✗	-
Verifica non richiesta	○	-
Attenzione alla condensa interstiziale	☺	-
Attenzione ai ponti termici	⚠	-

DATI CLIMATICI ESTERNI

Provincia di appartenenza	BO - Bologna
Comune di	Bologna
Provincia di riferimento per il calcolo dei dati climatici	BO
Latitudine	44° 29'
Longitudine	11° 20'
Altitudine s.l.m. [m]	54
Temperatura di progetto [°C]	-5,0
Temperatura media annuale [°C]	13,7
Temperatura media stagione di riscaldamento [°C]	7,4
Fonte dei dati climatici	UNI 10349:2016
Gradi giorno	2259
Fonte dei gradi giorno	UNI 10349:2016
Zona climatica	E
Densità dell'aria [kg/m]	1,198
Durata della stagione di riscaldamento [giorni]	183
Irradianza media del mese di massima insolazione [W/m]	272,4
Velocità del vento media annuale [m/s]	2,0

	Irradiazione mensile [kWh/m ²]											
	θ_e [°C]	P_e [Pa]	UR_e [%]	Oriz.	S	SE	E	NE	N	NO	O	SO
Gennaio	1,3	537	80,0	38,1	64,5	51,0	30,2	15,2	13,9	15,2	30,2	51,0
Febbraio	5,4	522	58,2	62,7	84,3	70,8	48,1	25,7	20,4	25,7	48,1	70,8
Marzo	9,6	690	57,8	95,2	86,2	82,3	67,6	44,6	32,7	44,6	67,6	82,3
Aprile	13,5	975	62,9	131,9	84,8	94,0	89,6	66,3	45,6	66,3	89,6	94,0
Maggio	17,7	1151	57,0	174,1	88,0	105,6	113,0	93,8	71,3	93,8	113,0	105,6
Giugno	22,2	1412	52,9	171,3	78,9	96,7	109,0	95,2	76,8	95,2	109,0	96,7
Luglio	24,8	1415	45,3	202,7	93,5	117,1	131,0	110,1	83,6	110,1	131,0	117,1
Agosto	21,6	1448	56,1	158,7	90,1	104,2	105,2	82,8	59,8	82,8	105,2	104,2
Settembre	19,3	1505	67,3	116,6	89,2	91,5	80,8	56,8	40,1	56,8	80,8	91,5
Ottobre	15,6	1340	75,8	66,0	68,3	61,2	47,2	30,7	25,2	30,7	47,2	61,2
Novembre	9,2	904	77,5	40,0	54,6	44,9	29,8	17,7	16,1	17,7	29,8	44,9
Dicembre	3,7	646	80,9	27,1	39,5	31,9	20,1	12,3	11,9	12,3	20,1	31,9

DATI CLIMATICI INTERNI

Mese critico per la condensa	Gennaio
Resistenza minima per evitare condensa [m ² K/W]	0,512
Mese critico per il rischio muffa	Gennaio
Resistenza minima per evitare rischio muffa [m ² K/W]	0,815

	θ_e [°C]	P_e [Pa]	θ_i [°C]	P_i [Pa]	UR_i [%]	P_{sm} [Pa]	θ_{sm} [°C]	θ_{sc} [°C]	fR_{sm} [-]	fR_{sc} [-]
Gennaio	1,3	537	20,0	1301	55,7	1626	14,3	10,9	0,693	0,511
Febbraio	5,4	522	20,0	1140	48,8	1425	12,2	8,9	0,469	0,240
Marzo	9,6	690	20,0	1159	49,6	1449	12,5	9,2	0,280	-0,042
Aprile	13,5	975	20,0	1304	55,8	1630	14,3	10,9	0,121	-0,405
Maggio	17,7	1151	18,0	1334	64,7	1667	14,7	11,3	-8,778	-18,762
Giugno	22,2	1412	22,2	1512	56,7	1891	16,6	13,2	-	-
Luglio	24,8	1415	24,8	1515	48,5	1893	16,6	13,2	-	-
Agosto	21,6	1448	21,6	1548	60,0	1935	17,0	13,5	-	-
Settembre	19,3	1505	19,3	1630	72,8	2038	17,8	14,3	-	-
Ottobre	15,6	1340	20,0	1597	68,4	1997	17,5	14,0	0,432	-0,356
Novembre	9,2	904	20,0	1385	59,3	1732	15,2	11,8	0,558	0,240
Dicembre	3,7	646	20,0	1323	56,6	1654	14,5	11,1	0,664	0,454

ELENCO STRUTTURE

	Tipo	Descrizione	Trasmittanza stazionaria [W/m ² K]	Trasmittanza periodica [W/m ² K]
1	Parete esterna	Parete Esterna Strutt. MODULO JJ SE200LR40LRcgVap	0,142	0,062

Struttura 1: Parete Esterna MODULO JJ SE200LR40LRcgVap

Descrizione struttura

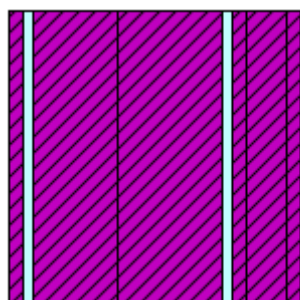

	Tipo	Descrizione
1	VAR	Lastra Aquapanel Outdoor
2	INA	Camera non ventilata
3	VAR	Lana di Roccia 70 kg/mc
4	VAR	Lana di Roccia 70 kg/mc
5	INA	Camera non ventilata
6	VAR	Lastra Aquapanel Outdoor
7	VAR	Lana di Roccia 90 kg/mc
8	MET	Alluminio
9	VAR	Cartongesso 13mm GKB

	s [m]	ρ [kg/m ³]	λ [W/mK]	c_p [J/kgK]	μ [-]	m_s [kg/m ²]	R_i [m ² K/W]	S_D [m]	α [m ² /Ms]
							0,04		
1	0,013	1150	0,350	1030	66	14,4	0,036	0,825	0,295
2	0,010	1	0,067	1004	1	0,0	0,149	0,010	0,000
3	0,080	70	0,034	1030	1	5,6	2,353	0,080	0,472
4	0,100	70	0,034	1030	1	7,0	2,941	0,100	0,472
5	0,010	1	0,067	1004	1	0,0	0,149	0,010	0,000
6	0,013	1150	0,350	1030	66	14,4	0,036	0,825	0,295
7	0,040	90	0,035	1030	1	3,6	1,143	0,040	0,378
8	0,000	2700	220,000	879	2000000	0,0	0,000	20,000	92,736
9	0,013	760	0,200	837	10	9,5	0,063	0,125	0,314
							0,130		

Parametri stazionari

Spessore totale [m]	0,278
Massa superficiale [kg/m ²]	54,5
Massa superficiale esclusi intonaci [kg/m ²]	54,5
Resistenza [m ² K/W]	7,04
Trasmittanza [W/m ² K]	0,142
Capacità termica totale [kJ/m ² K]	54,3

Parametri dinamici

	Valori invernali	Valori estivi
Trasmittanza periodica [W/m ² K]	0,062	0,062
Fattore di attenuazione	0,439	0,438
Sfasamento	7h 54'	8h 1'
Capacità termica periodica interna [kJ/m ² K]	15,44	15,49
Capacità termica periodica esterna [kJ/m ² K]	19,26	19,04
Ammettenza interna [W/m ² K]	1,062	1,065
Ammettenza esterna [W/m ² K]	1,340	1,324

Verifiche trasmissioni

Trasmittanza termica stazionaria

Trasmittanza di progetto [W/m ² K]	0,142
Trasmittanza limite requisiti minimi [W/m ² K]	0,30
Verifica limite trasmissioni (requisiti minimi), senza ponti termici	✓⚠
Irradianza max nella località [W/m ²]	272,4 < 290

Trasmittanza termica periodica e verifiche inerziali

Trasmittanza periodica di progetto [W/m ² K]	0,062
Trasmittanza periodica limite requisiti minimi [W/m ² K]	0,100
Verifica limite trasmissioni periodica (requisiti minimi)	✓○
Massa superficiale esclusi intonaci [kg/m ²]	54,5
Massa superficiale limite requisiti minimi [kg/m ²]	230
Verifica limite massa superficiale (requisiti minimi)	✗○

Verifiche igrotermiche superficiali

	θ_e [°C]	P_e [Pa]	UR_e [%]	θ_i [°C]	P_i [Pa]	UR_i [%]
Gennaio	1,3	537	80,0	20,0	1301	55,7
Febbraio	5,4	522	58,2	20,0	1140	48,8
Marzo	9,6	690	57,8	20,0	1159	49,6
Aprile	13,5	975	62,9	20,0	1304	55,8
Maggio	17,7	1151	57,0	18,0	1334	64,7
Giugno	22,2	1412	52,9	22,2	1512	56,7
Luglio	24,8	1415	45,3	24,8	1515	48,5
Agosto	21,6	1448	56,1	21,6	1548	60,0
Settembre	19,3	1505	67,3	19,3	1630	72,8
Ottobre	15,6	1340	75,8	20,0	1597	68,4
Novembre	9,2	904	77,5	20,0	1385	59,3
Dicembre	3,7	646	80,9	20,0	1323	56,6

Ambiente interno: Riscaldato

Ambiente esterno: Esterno

Verifica del rischio di formazione di muffa superficiale e di condensa superficiale

Fattore di temperatura

	Rischio formazione muffa		Rischio condensa superficiale	
	θ_{sm} [°C]	fR_{sm} [-]	θ_{sc} [°C]	fR_{sc} [-]
Gennaio	14,3	0,693	10,9	0,511
Febbraio	12,2	0,469	8,9	0,240
Marzo	12,5	0,280	9,2	-0,042
Aprile	14,3	0,121	10,9	-0,405
Maggio	14,7	-8,778	11,3	-18,762
Giugno	16,6	-	13,2	-
Luglio	16,6	-	13,2	-
Agosto	17,0	-	13,5	-
Settembre	17,8	-	14,3	-
Ottobre	17,5	0,432	14,0	-0,356
Novembre	15,2	0,558	11,8	0,240
Dicembre	14,5	0,664	11,1	0,454

	Rischio formazione muffa	Rischio condensa superficiale
Mese critico	Gennaio	Gennaio
Fattore di temperatura	0,693	0,511
Resistenza minima accettabile [m ² K/W]	0,815	0,512
Verifica limite	✓	✓
Resistenza termica dell'elemento [m ² K/W]	7,039	

Verifica condensa interstiziale

	Rischio condensa interstiziale
Verifica limite	✓

Verifica condensa interstiziale oraria

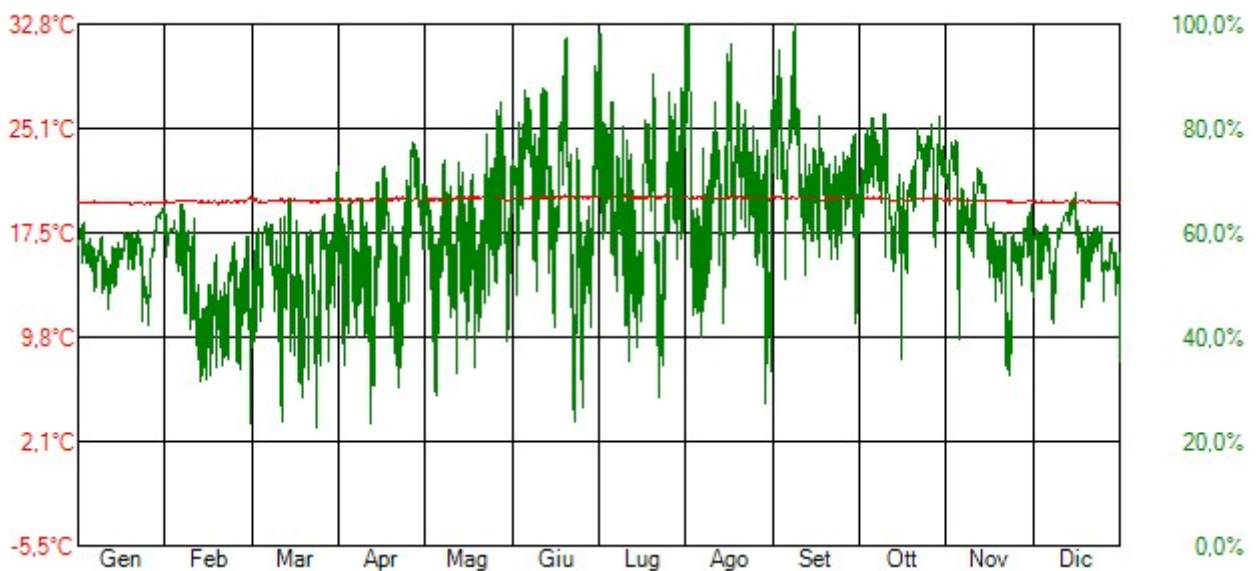
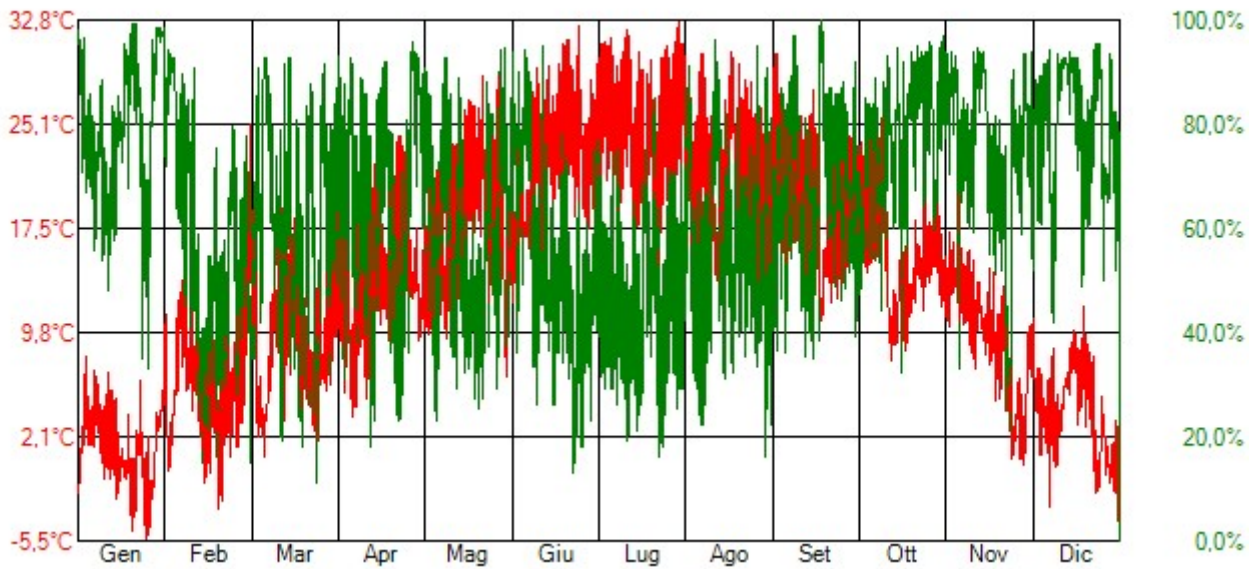

Sfasamento e attenuazione

Fattore di attenuazione	0,44
Sfasamento	8h 1'
Orientamento	Sud
Fattore di assorbimento solare	0,6

Calcoli eseguiti con il software PAN 8.0.3

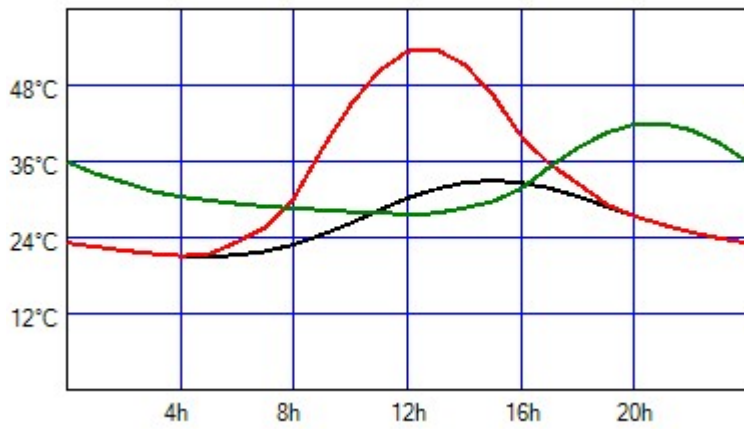

Temperatura dell'aria esterna [°C]

Temperatura superficiale esterna [°C]

Temperatura attenuata [°C]
